

题目 1:板对接手工仰位焊

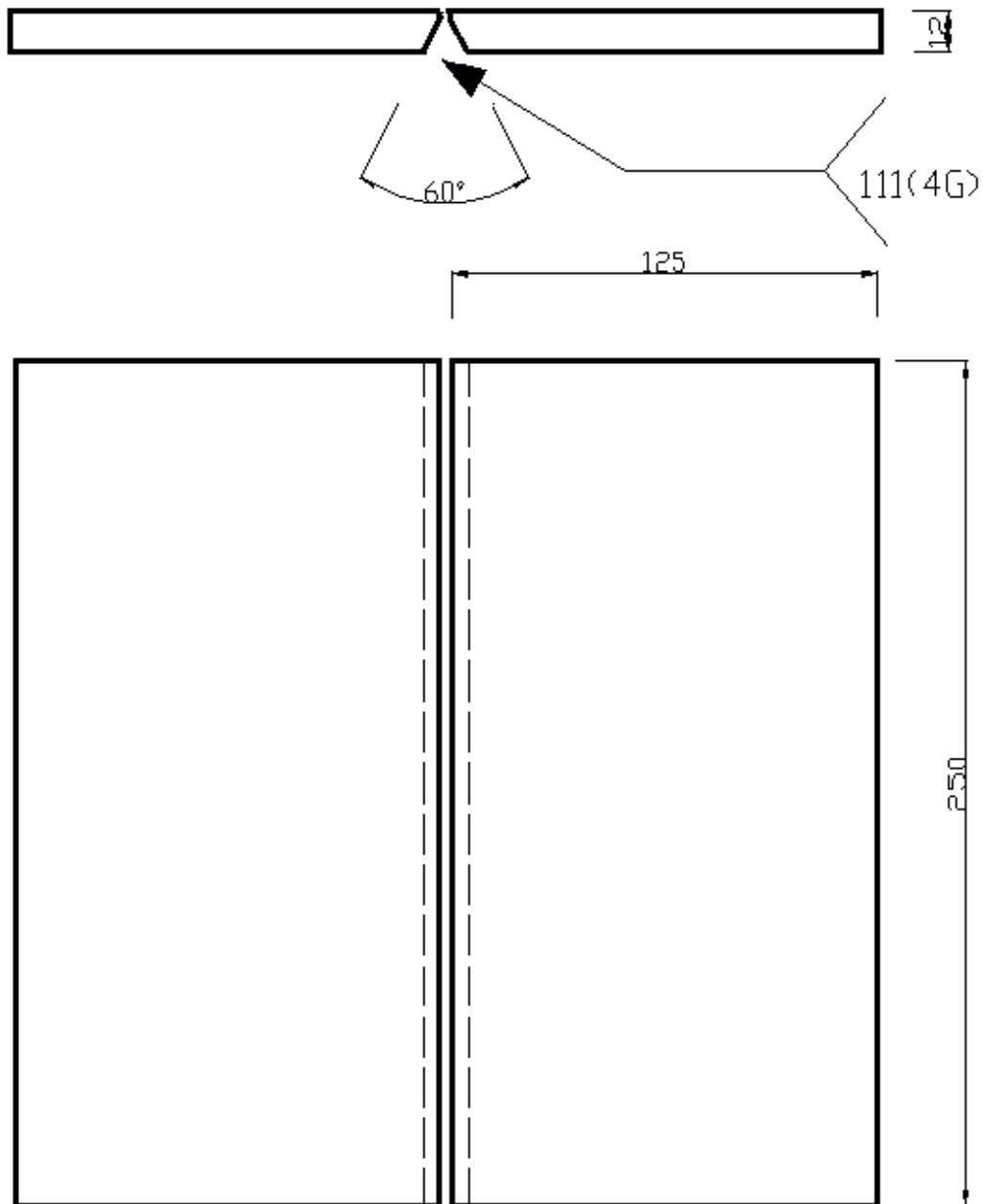

注：钝边、定位间隙、反变形量自定。

名称	材质	规格	数量
板材	Q235	250*125*12	2
焊材	E5015	φ 3.2/ 4.0mm	各 20 根
2017 年山东省职业技能大赛焊接项目（中职组）			

项目二：氩弧焊+二氧化碳气体保护焊

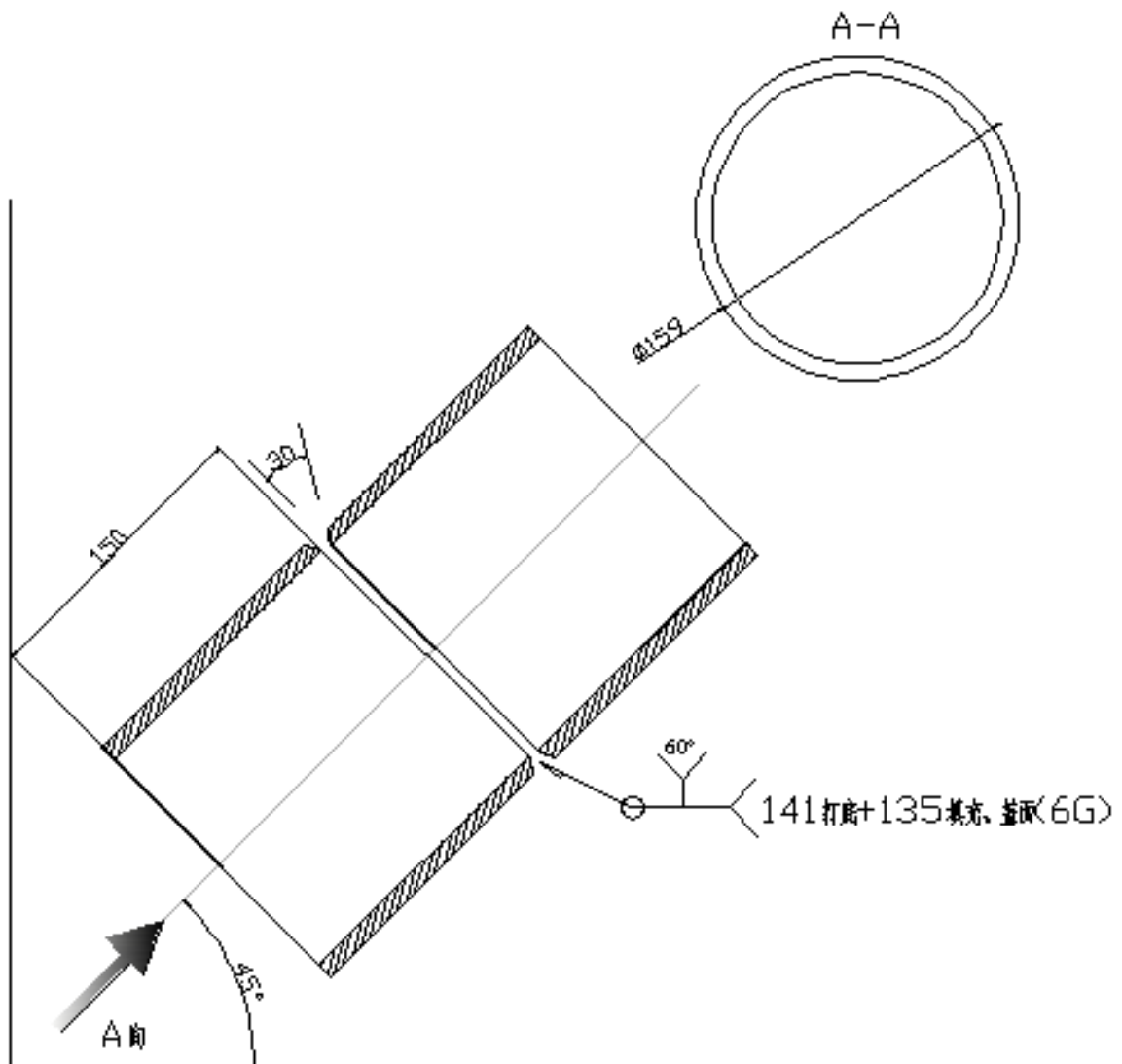

注：钝边、定位间隙、反变形量自定。

名称	材质	规格	数量
管材	20#	$\phi 159*150*8$	2
焊材	ER50-6	$\phi 2.2/2.0\text{mm}$	

2017 年山东省职业技能大赛焊接项目（中职组）